



ĶEKAVAS NOVADA DOME

Gaismas iela 19 k-9-1, Ķekava, Ķekavas pagasts, Ķekavas novads, LV-2123
tālrunis 67935803, fakss 67935819, e-pasts: novads@kekava.lv

SĒDES PROTOKOLA PIELIKUMS Nr. 13.

2015.gada 26.novembris

protokols Nr. 32.

LĒMUMS

3.§ 6.

Par reālservitūta nodibināšanu nekustamajā īpašumā „Ceļmalas”, Krustkalnos, Ķekavas pagastā, Ķekavas novadā, kadastra numurs 8070 003 0169

Izskatot SIA “PK serviss”, reģistrācijas Nr. 40003675430, juridiskā adrese: Priedaines iela 1, Pinķi, Babītes pagasts, Babītes novads, 2013.gada 21.oktobra iesniegumu Nr.191-01/13 (Ķekavas novada pašvaldībā reģistrēts 2013.gada 30.oktobrī ar kārtas Nr.1-6/13/4979) un SIA “CENTER A7”, reģistrācijas Nr. 50103402541, juridiskā adrese: Cēsu iela 31 k-3, Rīga, 2013.gada 28.oktobra iesniegumu Nr.36 (Ķekavas novada pašvaldībā reģistrēts 2013.gada 4.novembrī ar kārtas Nr. 1-6/13/5075) ar lūgumu nodibināt pašteses lietūs notekūdeņu kanalizācijas vadu un to attīrīšanas sistēmas lietošanas reālservitūtu nekustamajā īpašumā “Ceļmalas”, Krustkalnos, Ķekavas pagastā, Ķekavas novadā, kadastra numurs 8070 003 0169, **konstatēts:**

1. Nekustamais īpašums „Ceļmalas”, kadastra numurs 8070 003 0169, reģistrēts Ķekavas pagasta zemesgrāmatas nodalījuma Nr.2999 un sastāv no zemes gabala ar kadastra apzīmējumu 8070 003 0169 (zemes kopplatība 0.1644 ha), divdzīvokļu dzīvojamās mājas un sešām palīgceltņēm.
2. Dzīvokļa īpašums “Ceļmalas”-2, kadastra numurs 8070 900 1258, reģistrēts 2000.gada 4.decembrī Ķekavas pagasta zemesgrāmatas nodalījumā Nr. 2999 2, un sastāv no dzīvokļa īpašuma piederošajām 326/677 domājamām daļām no daudzdzīvokļu mājas, palīgceltnes ar kadastra apzīmējumu 8070 003 0169 003 un zemes gabala ar kadastra apzīmējumu 8070 003 0169, kā arī pie dzīvokļa īpašuma piederošās palīgceltnes ar kadastra apzīmējumu 8070 003 0169 002 (1 domājamās daļas apmērā).
3. Dzīvokļa īpašums “Ceļmalas”-1, kadastra numurs 8070 900 3010, reģistrēts 2015.gada 6.martā Ķekavas pagasta zemesgrāmatas nodalījumā Nr. 2999 1, un sastāv no dzīvokļa īpašuma piederošajām 351/677 domājamām daļām no daudzdzīvokļu mājas, būves ar kadastra apzīmējumu 8070 003 0169 003 un zemes gabala ar kadastra apzīmējumu 8070 003 0169, kā arī pie dzīvokļa īpašuma piederošajām būvēm (kadastra apzīmējumi 8070 003 0169 004, 8070 003 0169 005, 8070 003 0169 006) 1 domājamās daļas apmērā.
4. SIA “Center A7” īpašumā esošā Tirdzniecības centra A7, kas atrodas nekustamajā īpašumā “Džutas”, Krustkalnos, Ķekavas pagastā, Ķekavas novadā, autostāvvietas lietūs kanalizācijas attīrīšanas ietaises, atbilstoši saskaņotajam būvprojektam, tika izbūvētas Ķekavas novada pašvaldības un SIA “PK serviss” kopīpašumā esošajā nekustamajā īpašumā “Ceļmalas”, kadastra numurs 8070 003 0169 un attiecīgi SIA “Center A7” īpašumā esošais Tirdzniecības centrs A7 (t.sk. lietūs ūdens kanalizācijas attīrīšanas ietaises) ir nodots ekspluatācijā, pamats: Ķekavas novada domes 2013.gada 25.aprīļa akts Nr.13 00035 0800 870.
5. Ņemot vērā iepriekš minēto, nekustamajam īpašumam “Ceļmalas”, kadastra numurs 8070 003 0169, bija nepieciešams pasūtīt Apgrūtinājumu plānu pie sertificēta mērnieka, lai par pašteses lietūs notekūdeņu kanalizācijas vadu un to attīrīšanas sistēmas lietošanu nodibinātu

reālservitūtu nekustamajā īpašumā "Ceļmalas", Krustkalnos, Ķekavas pagastā, Ķekavas novadā, kadastra numurs 8070 003 0169.

Pamatojoties uz

- likuma „Par pašvaldībām” 14.panta pirmās daļas 2.punktu un otrās daļas 3.punktu, 77.panta otro daļu,
- Civillikuma 1137.pantu, 1160.pantu, 1231.panta 3.punktu,
- kā arī ņemot vērā Ķekavas novada domes Īpašumu un uzņēmējdarbības atbalsta komitejas 2015.gada 23.novembra sēdes atzinumu,

Atklāti balsojot

ar 14 balsīm „Par” (Adats, Arnte, Ceļmalnieks, Damlics, Danileviča, Jerums, Jurķis, Krūmiņš, Malinauskas, Ozoliņa, Pihtovs, Variks, Vītols, Volkovičs), „Pret” – nav, „Atturas” – nav,

Ķekavas novada dome NOLEMJ:

1. Slēgt līgumu ar SIA “CENTER A7”, reģistrācijas Nr. 50103402541, juridiskā adrese: Cēsu iela 31 k-3, Rīga, par pašteses lietus notekūdeņu kanalizācijas vadu un to attīrīšanas sistēmas lietošanas reālservitūtu nekustamajā īpašumā “Ceļmalas”, Krustkalnos, Ķekavas pagastā, Ķekavas novadā, kadastra numurs 8070 003 0169, par labu nekustamajam īpašumam “Džutas”, Krustkalni, Ķekavas pagasts, Ķekavas novads, kadastra numurs 8070 003 0060.
2. Līgumā par pašteses lietus notekūdeņu kanalizācijas vadu un to attīrīšanas sistēmas lietošanas reālservitūtu nekustamajā īpašumā “Ceļmalas”, Krustkalnos, Ķekavas pagastā, Ķekavas novadā, kadastra numurs 8070 003 0169, noteikt SIA “CENTER A7”, reģistrācijas Nr. 50103402541, pienākumu veikt pašteses lietus notekūdeņu kanalizācijas vadu un to attīrīšanas sistēmas uzturēšanu, ekspluatāciju, kontroli un rekonstrukciju par saviem līdzekļiem, pielikumā pievienotā Apgrūtinājumu plāna 1.apgrūtinājuma norādītajā apmērā.

Pielikumā: Apgrūtinājumu plāna kopija.

Sēdes vadītājs:

A.Damlics



LATVIJAS REPUBLIKA

Grafiskais pielikums
Ķekavas novada domes
2015.gada 26.novembra sēdes
lēmumam Nr. 3.§ 6. (protokols Nr. 32.)

APGRŪTINĀJUMU PLĀNS

uz trīs caurbuklotām un aizzīmogatām lapām

Zemes vienības kadastra apzīmējums: 8070 003 0169

Adrese: Ceļmalas, Krustkalni, Ķekavas pagasts, Ķekavas novads

Apgrūtinājumu saraksts:

1.	7312010300 - ekspluatācijas aizsargjoslas teritorija gar pašteses kanalizācijas vadu - 0.0346 ha
2.	7312050201 - ekspluatācijas aizsargjoslas teritorija gar elektrisko tīklu kabelu līniju - 0.0019 ha
3.	7312030100 - ekspluatācijas aizsargjoslas teritorija gar ielu vai ceļu - sarkanā līnija - 0.0051 ha
4.	7312050601 - ekspluatācijas aizsargjoslas teritorija ap elektrisko tīklu gaivsvadu līniju pilsētās un ciemos ar nominālo spriegumu līdz 20 kilovoltiem - 0.0030 ha



Apgrūtinājumu plāns sagatavots 2015.gada 24.martā

Plāna mērogs 1:500

Zemes vienības platība: 0.1644ha



Saskaņoja: Ķekavas novada pašvaldība nekustamā īpašuma speciāliste	PARAKSTS	Daiga Ozola	07.04.2015.
SIA "Metrum" reģiona vadītāja		Kristīne Prižoka Ķekavas novada pašvaldības izpilddirektors	24.03.2015.
lerosinātājs ir informēts par kadastrālās uzmērīšanas laikā veiktajām darbībām, to rezultātiem.		Aivars Līskovskis	25.06.2015.
		SIA «PK serviss» Valdes loceklis Kārlis Plensners	12.06.2015.

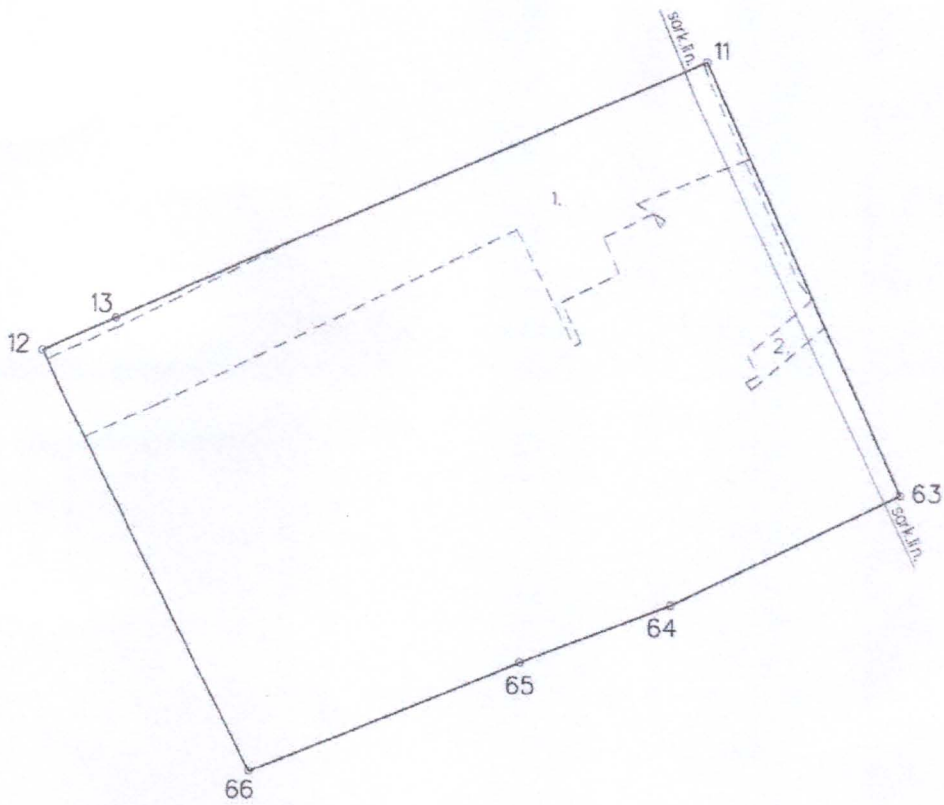

+ X=305700
Y=508400

Apzīmējumi:

sark.līn. - sarkanā līnija

Plāna mērogs 1:500
2. lapa no 3

Mērnieks Ilmārs Gavars (sertifikāta Nr. BB-398, derīgs no 08.11.2011. līdz 07.11.2016.) apliecina, ka plāns izgatavots atbilstoši Ministru kabineta 2011. gada 27. decembra noteikumiem Nr. 1019 "Zemes kadastrālās uzmērīšanas noteikumi"

Ilmārs Gavars

24.03.2015.

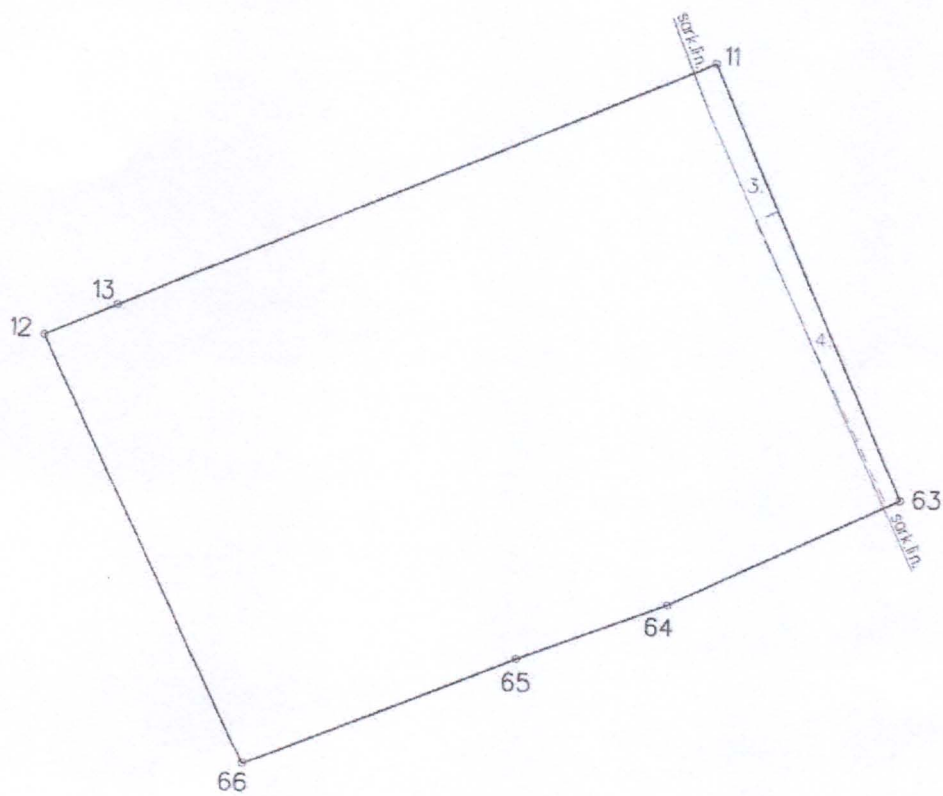

+ X=305700
Y=508400

Apzīmējumi:

sark.līn. - sarkanā līnija

Plāna mērogs 1:500
3. lapa no 3

Mērnīks Ilmārs Gavars (sertifikāta Nr. BB-398, derīgs no 08.11.2011. līdz 07.11.2016.) apliecina, ka plāns izgatavots atbilstoši Ministru kabineta 2011. gada 27. decembra noteikumiem Nr. 1019 "Zemes kadastrālās uzmērīšanas noteikumi"

Ilmārs Gavars

24.03.2015.